

# PROGUARD<sup>TM</sup> SERIES

## MS845 MOTION SENSOR



**USER MANUAL 2**

**GEBRAUCHSANLEITUNG 7**

**GUIDE UTILISATEUR 13**

**MODO DE EMPLEO 18**

**MANUALE D'ISTRUZIONE 23**

**GEBRUIKSAANWIJZING 28**



## SAFETY WARNINGS

- To prevent short circuits, this product should only be used inside and only in dry spaces. Do not expose the components to rain or moisture. Do not use the product close to a bath, swimming pool etc.
- Do not expose the components of your systems to extremely high temperatures or bright light sources.
- In case of improper usage or if you have altered and repaired the product yourself, all guarantees expire. Marmitek does not accept responsibility in the case of improper usage of the product or when the product is used for purposes other than specified. Marmitek does not accept responsibility for additional damage other than covered by the legal product responsibility.
- This product is not a toy. Keep out of reach of children.
- Keep batteries out of the reach of children. Dispose of batteries as chemical waste. Never use old and new batteries or different types of batteries together. Remove the batteries when you are not using the system for a longer period of time. Check the polarity (+/-) of the batteries when inserting them in the product. Wrong positioning can cause an explosion.
- Automatic switching devices provide comfort, but can also be dangerous. They can surprise people or can ignite clothing hanging over an electric heat source. Please be careful and take appropriate measures to avoid accidents.

## INTRODUCTION

This product is a part of the Marmitek ProGuard800 series, and operates together with the ProGuard800 alarm system. When you wish to know more about the complete system, its possibilities and its settings, then you can check out the installation manual or visit [www.marmitek.com](http://www.marmitek.com).

All of these sensors implement a feature to combat the problem of multiple transmissions, which drastically reduce the life of the batteries. After each transmission, there is a four-minute delay during which further transmissions will not be sent.

The MS845 are designed for installations prone to nuisance alarms caused by pets or small animals.

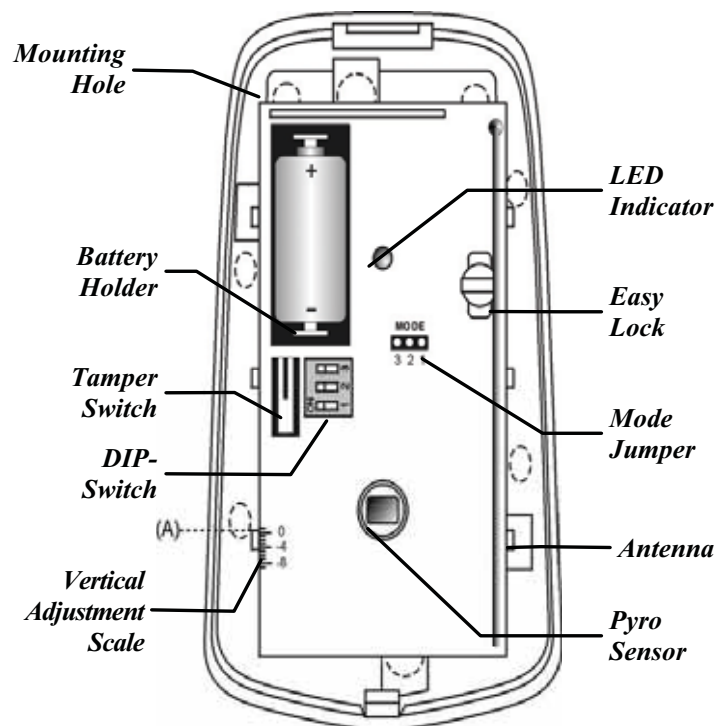

Figure B.1: PIR Sensor with Cover Removed

## Considerations Before Installation

- Select a location from which the pattern of the detector is most likely to be crossed by a burglar, should there be a break in.
- Do not place bulky objects in front of the detector.
- Avoid a location which comes in direct contact with radiators, heating/cooling ducts, mirrors and air conditioners.
- Select an appropriate installation height from Table B1.

Lens	Mounting Height
Standard	2.2m (6.6')
Long Range	2m (6.5')
Curtain	1m (3.25')
Animals	2m (6.5')

Table B.1: Recommended Mounting Height

## Pet Immunity Guidelines

It is expected that the MS845 will eliminate false alarms caused by:

- Animals up to 45kg (PI)
- Several small rodents
- Random flying birds.



*The weight of the animal should only be used as a guide, other factors such as the length and color of fur also affect the level of immunity.*

For maximum pet immunity the following guidelines are recommended:

- Mount the center of the unit at a height of 2m with the PCB vertical setting at -4.
- Set the pulse counter to 2.
- Do not aim the detector at stairways that can be climbed by an animal.
- Avoid a location where an animal can come within 1.8m of the detector by climbing on furniture, boxes or other objects.

## INSTALLATION PROCEDURE

To install PIR sensors:

1. Open the housing by removing the front cover. To do so, insert a screwdriver in the release slot (located at the bottom of the detector between the front and back cover). Turn the screwdriver 90° to release the cover.
2. Remove the PCB by turning counter-clockwise and removing the Easy Lock – *do not touch the face of the pyro sensor!*
3. Apply battery power by removing the isolator that separates the battery from the contacts on the battery holder. **(Note: Due to the occurrence of voltage delay in lithium batteries that have been in storage, the batteries may initially appear to be dead. In this case, leave the unit in Test mode for a few minutes until the battery voltage level is stabilized.)**

4. Place the Mode jumper over pins 2 & 3 (Radio Mode); the LED flashes.  
✎ *Install the Mode jumper only after applying battery power.*
5. From the Programming menu, select Devices, Zones [911].
6. Select the zone to which you want to register the transmitter; the system initiates Registration mode. When **Save?** appears on the panel's LCD display, press ✓.
7. Remove the Mode jumper and place it over one pin for storage.
8. Choose an appropriate mounting height from Table B.1 and test the transmitter from the exact mounting position before permanently mounting the unit.
9. Knock out the mounting holes and attach the base to the wall.
10. Mount the PCB at the required vertical adjustment and replace the PCB screw.
11. Write the number of the zone on the sticker provided. Affix the sticker inside the front cover for future reference and replace the front cover.

### Warm-Up Time

The detector will need to warm up for the first 90 seconds after applying power.

### Pulse Counter

The pulse counter determines the amount of beams that need to be crossed before the detector will generate an alarm. To set the pulse counter, refer to table B.3.

### Adaptive Pulse Count

Using the Adaptive pulse count feature, the detector chooses between 1 or 2 pulses based on its analysis of the received signal.

### Vertical Adjustment

To position the PCB, turn the Easy Lock counter-clockwise and slide the PCB up or down to the required setting using the vertical adjustment scale. The detector's coverage area is 12m x 12m when the PCB is positioned at 0. Slide the PCB up towards the -8 position to decrease the coverage area bringing the beams closer to the mounting wall.

Switch 2	Switch 3	Pulse Count
OFF	OFF	1
ON	OFF	2
ON	ON	3
OFF	ON	Adaptive

Table B.3: Pulse Count Setting (/MS845)

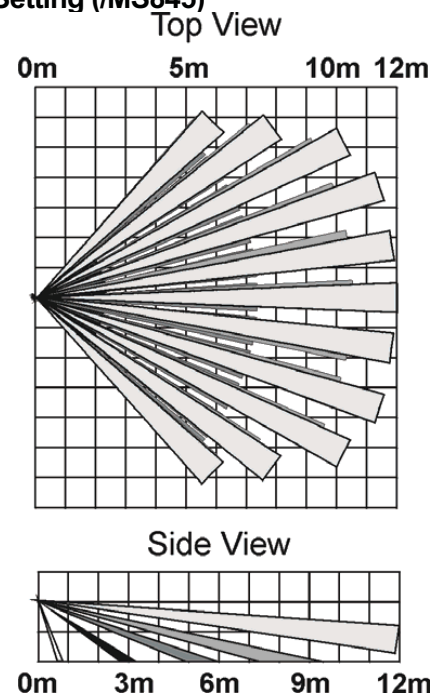

Figure B.2: Lens Coverage Diagrams

## Walk Test Mode

A walk test is performed in order to determine the lens coverage pattern of the detector – see *Figure B.2*. Walk Test mode cancels the delay time between detections, enabling you to perform an efficient walk test.

To perform a Walk Test.

1. Place the Mode jumper over pins 1 & 2.
2. Walk across the scope of the detector according to the detection pattern selected.
3. Confirm that the LED activates and deactivates accordingly. Wait five seconds after each detection before continuing the test.
4. After completing the walk test, remove the jumper and place it over one pin for storage – see *Mode Jumper Safeguard*.

## LED Indication

The LED indicator is lit twice every time a transmission is made. To enable or disable LED indication, refer to Table B.4 below.

**Table B.4: LED Indication Settings**

LED Indication	MS845
Disabled	DIP-Switch 1 OFF
Enabled	DIP-Switch 1 ON



*The LED should only be disabled after successfully walk testing the detector.*

## Mode Jumper Safeguard

During normal operation, the Mode jumper should be placed over one pin for storage. When the mode jumper is placed over two pins, the detector is either in Radio or Walk Test Mode. As a precaution, these modes are limited to three minutes. After three minutes have expired, the detector switches back to normal operation. If this happens, you can reset a mode by removing and replacing the mode jumper.

## TECHNICAL DATA

Antenna:	Built-in Whip
Frequency:	868.35MHz FM
Power:	3.6V ½ AA Lithium Battery
Current Consumption:	30mA (transmission), 6µA (standby)
Pyroelectric Sensor:	Dual Element
Maximum Coverage:	14 x 14m
Pet immunity Coverage:	12 x 12m
Pulse Count:	1, 2, 3 or Adaptive
LED Indicator:	Selectable
Adaptive Temperature Compensation	
RFI Immunity:	30V/m
Operating Temperature:	-10 to 60°C
Fire Protection:	ABS Plastic Housing

Dimensions: 110 x 60 x 45mm

Specifications may be modified without prior notice.



**Environmental Information for Customers in the European Union**

European Directive 2002/96/EC requires that the equipment bearing this symbol on the product and/or its packaging must not be disposed of with unsorted municipal waste. The symbol indicates that this product should be disposed of separately from regular household waste streams. It is your responsibility to dispose of this and other electric and electronic equipment via designated collection facilities appointed by the government or local authorities. Correct disposal and recycling will help prevent potential negative consequences to the environment and human

health. For more detailed information about the disposal of your old equipment, please contact your local authorities, waste disposal service, or the shop where you purchased the product.

## SICHERHEITSHINWEISE

- Um Kurzschluss vorzubeugen, dieses Produkt bitte ausschließlich innerhalb des Hauses und nur in trockenen Räumen nutzen. Setzen Sie die Komponenten nicht Regen oder Feuchtigkeit aus. Nicht neben oder nahe eines Bades, Schwimmbades usw. verwenden.
- Setzen Sie die Komponente Ihres Systems nicht extrem hohen Temperaturen oder starken Lichtquellen aus.
- Bei einer zweckwidrigen Verwendung, selbst angebrachten Veränderungen oder selbst ausgeführten Reparaturen verfallen alle Garantiebestimmungen. Marmitek übernimmt bei einer falschen Verwendung des Produkts oder bei einer anderen Verwendung des Produktes als für den vorgesehenen Zweck keinerlei Produkthaftung. Marmitek übernimmt für Folgeschäden keine andere Haftung als die gesetzliche Produkthaftung.
- Dieses Produkt ist kein Spielzeug. Außer Reichweite von Kindern halten.
- Halten Sie die Batterien außerhalb der Reichweite von Kindern. Liefern Sie die Batterien als chemischen Kleinabfall ein. Verwenden Sie niemals alte und neue oder unterschiedliche Typen von Batterien durcheinander. Wenn Sie das System längere Zeit nicht benutzen, entfernen Sie die Batterien. Achten Sie beim Einlegen der Batterien auf die Polarität (+ / -): Ein falsches Einlegen kann zu Explosionsgefahr führen.
- Automatisches Schalten ist nicht nur bequem, sondern kann auch Gefahr bedeuten. So können Personen überrascht werden, oder kann Kleidung, die über eine elektrische Wärmequelle hängt in Brand geraten. Passen Sie immer auf und treffen Sie Maßnahmen um dies zu verhindern.

## EINFÜHRUNG

Dieses Produkt gehört den Marmitek ProGuard800 Serien an und arbeitet mit dem ProGuard800 Alarmsystem zusammen. Sie möchten mehr erfahren über das komplette System, die Möglichkeiten und Einstellungen der ProGuard800 Serie? Schauen Sie dann in die Installationsvorschriften oder unter [www.marmitek.com](http://www.marmitek.com).

Alle diese Sensoren führen eine Funktion aus, die das Problem der mehrfachen Übertragungen bekämpfen. Diese mehrfachen Übertragungen reduzieren drastisch das Leben der Batterien. Nach jeder Übertragung, gibt es eine vier Minuten Verspätung während dieser keine weiteren Übertragungen geschickt werden. Der



Abbildung B.1: PIR Sensor ohne Abdeckung MS845

MS845 sind für Installationen mit lästige Alarme bestimmt, die von Haustieren oder kleineren Tieren bewirkt werden.

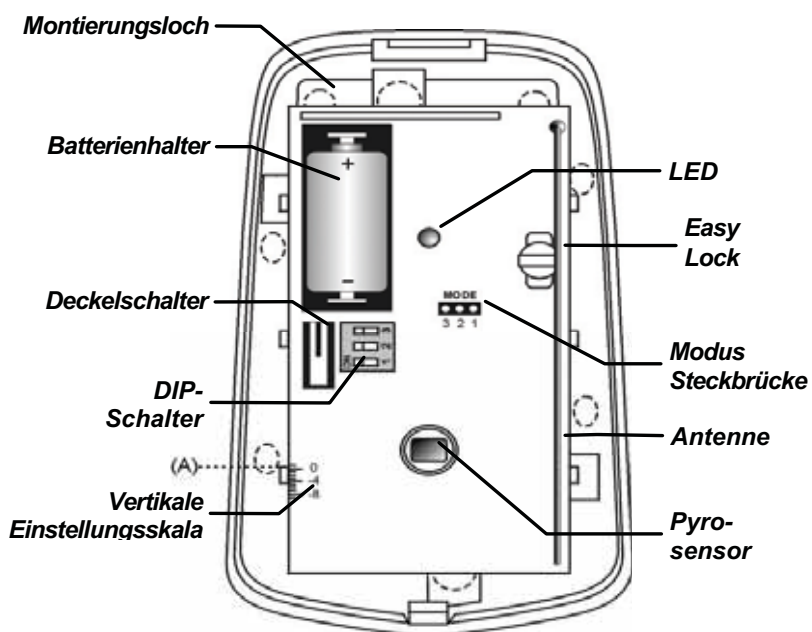

*Die vertikale Einstellungsskala bezieht sich auf den angrenzenden Plastknagel (A) am oberen Ende.*

### **Berücksichtigungen vor der Installation**

- Wählen Sie einen Ort von dem, im Falle eines Einbrechens, der Detektorenmuster wahrscheinlich von einem Einbrecher überquert wird.
- Stellen Sie keine sperrigen Objekte vor dem Detektor.
- Vermijden Sie einen Ort, der direkt in Kontakt mit Heizungen, Heiz/Kühlleitungen und Klimaanlage steht.

<b>Linse</b>	<b>Installationshöhe</b>
Standard	2.2m (6.6ft)
Weitreichend	2m (6.5ft)
Vorhang (Curtain)	1m (3.25ft)
Tiere	2m (6.5ft)

**Tabelle B.1: Empfohlene Montierungshöhe**

- Wählen Sie aus der Tabelle B.1 eine angemessene Installationshöhe: Richtlinien der Haustierimmunität (Pet Immunity)  
Es wird angenommen, dass der MS845 falsche Alarme beseitigt. Diese werden durch folgende Faktoren bewirkt:
  - Tiere bis zu 45kg (MS845)
  - Mehrere kleine Nagetiere
  - Willkürlich einfliegende Vögel



*Das Gewicht des Tieres wird nur als Richtlinie benutzt. Andere Faktoren, wie zum Beispiel die Länge und die Farbe des Felles wirken auch auf das Immunitätsniveau.*

Für eine maximale Haustierimmunität werden die folgenden Richtlinien empfohlen:

- Montieren Sie die Mitte der Einheit auf einer Höhe von 2m mit der platinen vertikalen Einstellungshilfe auf -4.
- Stellen Sie den Impulszähler auf 2.
- Setzen Sie den Detektor nicht in der Treppenrichtung, die von einem Tier geklettert werden kann.
- Vermijden Sie einen Ort, wo sich ein Tier dem Detektor innerhalb von 1.8m annähern kann, indem er auf Möbel, Kasten oder auf andere Objekte klettert.

### **INSTALLATIONSVERFAHREN**

Um PIR Sensoren zu installieren:

1. Öffnen Sie das Gehäuse, indem Sie die vordere Seite abnehmen. Um dies auszuführen, stecken Sie einen Schraubenzieher im Freilassungsschlitz ein (befindet sich im unteren Teil des Detektors zwischen der vorderen und hinteren Seite). Drehen Sie den Schraubenzieher um die 90°, damit die Seite frei wird.

2. Entnehmen Sie die Platine, indem Sie gegen den Uhrzeigersinn drehen und den Easy Lock entfernen – *faßen Sie nicht die Fläche des Pyrosensoren an!*
3. Wenden Sie Batteriestrom an, indem Sie den Isolator, der die Batterie von den Kontakten des Batterieträgers teilt, entfernen.

**Hinweis: Weil bei Lagerung von lithium Batterien Spannungsverluste auftreten können kann es vorkommen dass es zunächst danach aussieht, dass die Batterien kaputt sind. Lassen Sie die Einheit in diesem Falle einige Minuten lang im Testmodus, bis sich das Batteriespannungsniveau stabilisiert hat.**

4. Setzen Sie die Modus Steckbrücke auf den Pins 2 & 3 (Radio Modus); die LED-Anzeige blinkt.

 Installieren Sie die Modus Steckbrücke, nur nachdem Batteriestrom angewendet wurde.

5. Vom Programmiermenü, wählen Sie **Module, Zonen [911]** aus.
6. Suchen Sie eine Zone aus, in der Sie den Überträger registrieren wollen; das System führt den Registrierungsmodus aus. Wenn **Speichern?** auf der ProGuard800 LCD-Anzeige auftritt, drücken Sie auf ✓.
7. Entfernen Sie die Modus Steckbrücke und stellen Sie die für eine Lagerung auf einem Pin.
8. Wählen Sie eine angemessene Montierungshöhe aus der Tabelle B.1 und testen Sie den Überträger für eine exakte Montierungsposition, bevor eine endgültige Montierung der Einheit vorgenommen wird.
9. Brechen Sie die Montierungslöcher durch und befestigen Sie die Basis auf der Wand.
10. Montieren Sie die Platine an der erforderlichen vertikalen Einstellung und setzen Sie die Platinenschraube zurück.
11. Notieren Sie die Nummer der Zone auf dem zur Verfügung gestellten Aufkleber. Kleben Sie für einen späteren Hinweis den Aufkleber auf der inneren Seite der vorderen Abdeckung und stellen Sie die vordere Abdeckung zurück.

### Aufwärmungszeit

Der Detektor braucht eine Aufwärmung, die 90 Sekunden lang, nachdem der Strom angewendet wurde, dauert.

Schalter 2	Schalter 3	Impulszähler
AUS	AUS	1
AN	AUS	2
AN	AN	3
AUS	AN	Anpassungsfähig

Tabelle B.3: Impulszähler Einstellung (/MS845)

## Impulszähler

Der Impulszähler bestimmt die Anzahl der Strahlen, die überquert werden müssen bevor der Detektor ein Alarm generiert. Um den Impulszähler einzustellen, beziehen Sie sich auf die Tabelle

### Anpassungsfähiger Impulszähler (MS845)

Beim Benutzen der anpassungsfähigen Impulszählerfunktion, sucht der Detektor zwischen 1 oder 2 Impulsen aus. Er basiert sich auf seine Analyse vom empfangenen Signals.

### Vertikale Einstellung

Um die Platine zu installieren, drehen Sie den Easy Lock gegen den Uhrzeigersinn und gleiten Sie die Platine nach unten oder nach oben zu der erforderlichen Einstellung, indem Sie die vertikale Einstellungsskala benutzen. Der

Erfassungsbereich des Detektors beträgt 14m x 14m (/) oder 12m x 12m (/MS845) wenn die Platine auf 0 positioniert wird. Gleiten Sie die Platine nach oben auf -8 um die Bedeckungszone zu verringern, indem die Strahlen näher zur Montierungswand gebracht werden.

### Gehtest Modus

Ein Gehtest ist ausgeführt, um das Linsenbedeckungsmuster vom Detektoren zu bestimmen. Der Gehtest Modus sagt die Verzögerungszeiten zwischen den Detektoren ab, und ermöglicht Ihnen einen leistungsfähigen Gehtest auszuführen.

Um einen Gehtest auszuführen.

1. Stellen Sie die Modus Steckbrücke auf Pin 1 & 2.
2. Durchqueren Sie den Detektorenbereich, gemäß dem ausgewählten Detektionsmuster.
3. Vergewissern Sie sich daß, das LED entsprechend aktiviert und deaktiviert wird. Warten Sie fünf Sekunden nach jeder Detektion, bevor Sie mit dem Test weitermachen.
4. Nachdem Sie den Gehtest vervollständigt haben, entfernen Sie die Steckbrücke und stellen Sie sie für eine Lagerung auf einem Pin – siehe *Modus Steckbrückenschutz*.

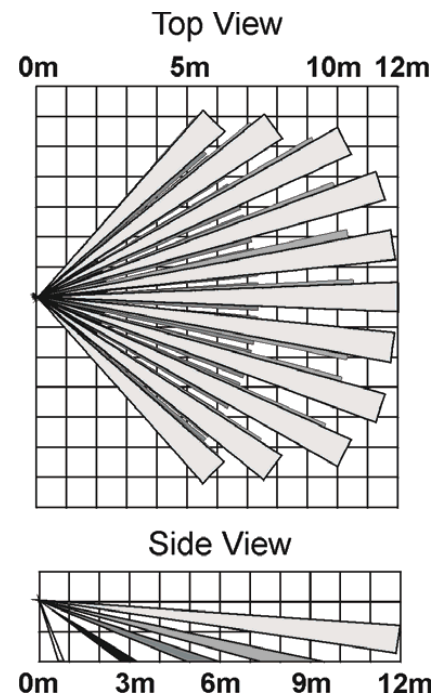

Figure B.2: Abbildung B.2:  
Linsenbedeckungsdiagramme  
MS845

## LED-Anzeige

Die LED-Anzeige geht wenn eine Transmission statt findet, zwei Mal an. Um die LED-Anzeige zu aktivieren oder zu deaktivieren, beziehen Sie sich unten auf der Tabelle B.4:

LED-Anzeige	MS845
Deaktiviert	DIP-Schalter 1 AUS
Aktiviert	DIP-Schalter 1 AN

Tabelle B.4: LED-Anzeige Einstellungen



*Die LED-Anzeige sollte nur nach einem erfolgreichen Gehtest deaktiviert werden.*

## Modus Steckbrückenschutz

Während einer normalen Betätigung, muß der Modus Steckbrücke für eine Lagerung auf einem Pin gestellt werden. Wenn der Modus Steckbrücke auf zwei Pins gestellt wurde, befindet sich der Detektor entweder im Registrations- oder im Gehtest Modus. Als Vorsichtsmaßnahme, sind diese Modi auf 3 Minuten begrenzt. Nachdem 3 Minuten abgelaufen sind, schaltet sich der Detektor auf einer normalen Betätigung um. Falls dies passiert, können Sie einen Modus wieder anstarten, indem Sie den Modus Steckbrücke entfernen oder ersetzen.

## TECHNISCHEN DATEN

Antenne:	Integrierte Peitsche
Frequenz:	868,35MHz FM
Strom:	3.6V ½ AA Lithiumbatterie
Aktueller Stromverbrauch:	30mA (in Transmission) 6µA (in Bereitschaft)
Pyroelektrischer Sensor:	Duales Element
Maximaler Erfassungsbereich:	12 x 12m
Pulszähler:	1, 2, 3 oder anpassungsfähig
LED-Anzeige:	wählbar
Anpassungsfähiger Temperatenausgleich	
RFI Immunität:	30V/m
Betriebstemperatur:	-10 bis 60°C
Feuerschutz:	ABS Plastikgehäuse
Abmessungen:	110 x 60 x 45mm

Spezifikationen können ohne vorhergehende Mitteilung geändert werden.



### **Umweltinformation für Kunden innerhalb der Europäischen Union**

Die Europäische Richtlinie 2002/96/EC verlangt, dass technische Ausrüstung, die direkt am Gerät und/oder an der Verpackung mit diesem Symbol versehen ist nicht zusammen mit unsortiertem Gemeindeabfall entsorgt werden darf. Das Symbol weist darauf hin, dass das Produkt von regulärem Haushaltsmüll getrennt entsorgt werden sollte. Es liegt in Ihrer Verantwortung, dieses Gerät und andere elektrische und elektronische Geräte über die dafür zuständigen und von der Regierung oder örtlichen Behörden dazu bestimmten Sammelstellen zu entsorgen. Ordnungsgemäßes Entsorgen und Recyceln trägt dazu bei, potentielle negative Folgen für Umwelt und die menschliche Gesundheit zu vermeiden. Wenn Sie weitere Informationen zur Entsorgung Ihrer Altgeräte benötigen, wenden Sie sich bitte an die örtlichen Behörden oder städtischen Entsorgungsdienste oder an den Händler, bei dem Sie das Produkt erworben haben.

## AVERTISSEMENTS DE SECURITE

- Afin d'éviter un court-circuit, ce produit ne doit être utilisé qu'à l'intérieur, et uniquement dans des endroits secs. Ne pas exposer les composants à la pluie ou à l'humidité. Ne pas utiliser à côté de ou près d'une baignoire, une piscine, etc.
- Ne pas exposer les composants de votre système à des températures extrêmement élevées ou à des sources de lumières trop fortes.
- Toute utilisation impropre, toute modification ou réparation effectuée vous-même annule la garantie. Marmitek n'accepte aucune responsabilité dans le cas d'une utilisation impropre du produit ou d'une utilisation autre que celle pour laquelle le produit est destiné. Marmitek n'accepte aucune responsabilité pour dommage conséquent, autre que la responsabilité civile du fait des produits.
- Ce produit n'est pas un jouet et doit être rangé hors de la portée des enfants.
- Tenir les piles hors de portée des enfants. Traiter les piles usagées comme des petits déchets chimiques. Ne jamais utiliser simultanément des vieilles piles et des piles neuves, ou des piles de types différents. Enlever les piles lorsque le système sera mis longtemps hors de service. Respecter la polarité en insérant les piles (+/-) : une insertion incorrecte peut engendrer un danger d'explosion.
- La commutation automatique d'appareils électriques est certes pratique, mais elle peut aussi présenter des dangers. Elle peut par exemple surprendre les autres utilisateurs ou provoquer l'inflammation spontanée d'un vêtement posé sur une source de chaleur électrique. Faites-y toujours attention et prenez suffisamment de mesures de sécurité pour prévenir toute situation indésirable ou dangereuse.

## INTRODUCTION

Ce produit fait partie de la série Marmitek ProGuard800 et fonctionne avec le système d'alarme ProGuard800. Pour en savoir davantage sur le système complet, les possibilités et le réglage de la série ProGuard800, voyez les instructions d'installation sur notre site [www.marmitek.com](http://www.marmitek.com).

Tous ces détecteurs permettent de résoudre le problème des transmissions multiples, entraînant une réduction drastique du temps de vie des batteries. Après

chaque transmission, il y a une temporisation de 4 minutes durant laquelle aucune transmission n'est envoyée. Les MS845 sont conçus pour des installations avec

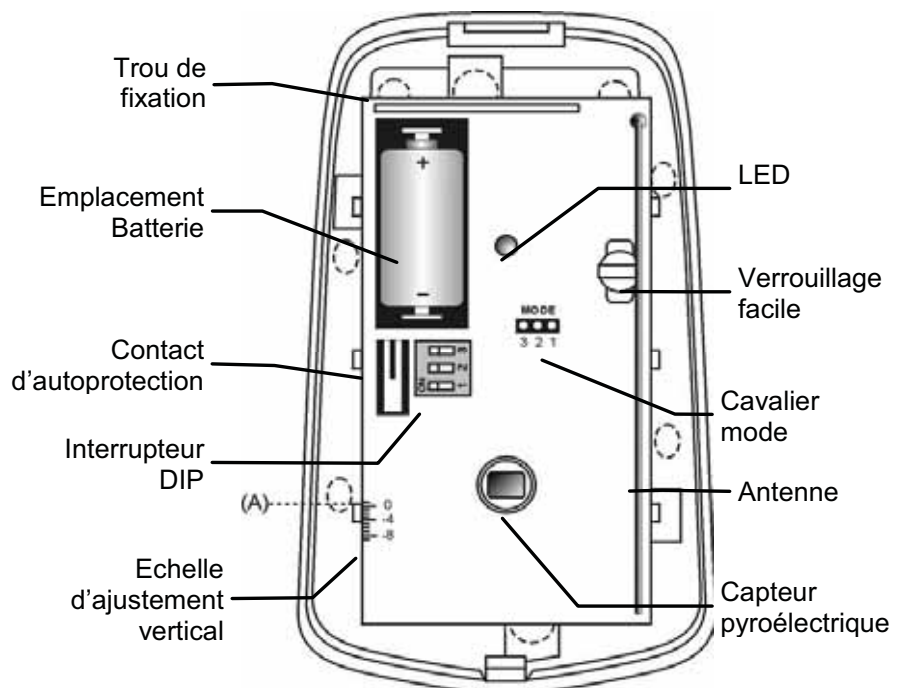

Figure B.1: Détecteurs IRP sans couvercles MS845

des alarmes de nuisance provoquées par des animaux de compagnie ou des animaux de petite taille.

### Considérations avant l'installation

- Sélectionnez un endroit à partir duquel la structure du détecteur est le plus vrai semblablement traversée par un intrus dans le cas d'un cambriolage.
- Ne placez pas d'objets volumineux devant le détecteur.

Lentille	Hauteur de fixation
Standard	2,2m
Longue portée	2m
Rideau	1m
Animaux	2m

Tableau B.1: /

- Evitez un endroit étant en contact direct avec des radiateurs, des conduits d'air et des climatisations.
- Sélectionnez une hauteur d'installation appropriée à partir du tableau B.1:

### Conseils d'immunité d'animaux de compagnie (MS845)

Il est prévu que les MS845 vont éliminer les fausses alarmes provoquées par:

- des animaux jusqu'à 45kg (MS845)
- plusieurs petits rongeurs
- des oiseaux volants par hasard



*Le poids de l'animal ne doit uniquement être utilisé en tant qu'échelle. D'autres facteurs, comme la longueur et la couleur de la fourrure affectent aussi le niveau d'immunité.*

Pour une immunité d'animal maximale, les conseils suivants sont recommandés:

- Fixez le centre de l'unité à une hauteur de 2m avec le réglage du PCB vertical à -4.
- Réglez le comptage d'impulsions à 2 (placez le cavalier sur les broches 2 & 3).
- Ne placez pas les détecteurs sur des escaliers qui peuvent être traversés par un animal.
- Evitez un endroit dans lequel un animal peut venir dans les 1,8m du détecteur en grimpant sur des meubles, des boîtes ou d'autres objets.

### PROCESSUS D'INSTALLATION

Pour installer des détecteurs IRP:

1. Ouvrir le boîtier en enlevant la couverture avant. Pour ce faire, insérez un tournevis dans la fente d'ouverture (située sur le dessus du détecteur entre la couverture avant et arrière). Tournez le tournevis à 90° pour soulever la couverture.
2. Enlevez le PCB en tournant dans le sens inverse d'une aiguille de montre en enlevant le Verrouillage Facile – *ne pas toucher la face du capteur en pyro !*

3. Utilisez l'alimentation de batterie en enlevant l'isolant qui sépare la batterie des contacts de pôle. (**Note : En raison d'un délai d'émission de tension existant dans les piles au lithium en remisage, les piles peuvent sembler déchargées. Le cas échéant, prolongez le mode Test de l'unité de quelques minutes jusqu'à ce que le niveau de tension de la pile soit stabilisé.**)
4. Placez le cavalier Mode sur les broches 2 & 3 (Mode Radio); la LED clignote.



*Installez le cavalier Mode seulement après la mise en service de la batterie.*

5. A partir du menu Programmation, sélectionnez Appareils, Zones [911].
6. Sélectionnez la zone dans laquelle vous voulez enregistrer l'émetteur; le système initie le mode Radio. Lorsque Sauver? apparaît sur l'affiche du LCD ProGuard800, appuyez sur 3.
7. Enlevez le cavalier Mode et placez-le sur une seule broche pour le conserver.
8. Choisissez une hauteur de fixation appropriée depuis le tableau B.1 et testez l'émetteur sur la position exacte de montage avant de fixer l'unité de façon permanente.
9. Forcez les trous de fixation et attachez la base au mur.
10. Fixez le PCB à la verticale requise et remplacez la vis de PCB.
11. Remplacez la couverture avant. Inscrivez le numéro de zone sur l'autocollant fourni. Affixez l'autocollant à l'intérieur de la couverture avant pour une référence future et remplacez la couverture avant.

### Temps de Préchauffage

Le détecteur nécessitera d'un préchauffage de 90 secondes après avoir ouvert l'alimentation.

### Comptage d'Impulsion

Le comptage d'impulsion détermine le nombre d'impulsion devant être reçu pour que le détecteur génère une alarme. Pour déterminer le comptage d'impulsion, référez-vous aux Tableau B.3.

Switch 2	Switch 3	Comptage d'impulsion
OFF	OFF	1
ON	OFF	2
ON	ON	3
OFF	ON	Adaptif

Tableau B.3: Réglage de comptage d'impulsions  
(/MS845)

## Comptage d'impulsions adaptif (MS845)

En utilisant le comptage d'impulsions adaptif, le détecteur choisit entre 1 ou 2 impulsions, basé sur son analyse de réception de signal.

### Ajustement vertical

Pour positionner le PCB, tournez le verrouillage facile dans le sens contraire des aiguilles d'une montre et glissez le PCB en haut ou en bas vers l'emplacement requis, en utilisant l'échelle d'ajustement vertical. La zone de couverture du détecteur est de 12m x 12m (MS845) lorsque le PCB est positionné sur 0. Glissez le PCB en haut vers la position de repaire – 8 pour diminuer la zone de couverture en rapprochant les rayons au mur de fixation.

### Mode test de passage

Un test de passage est performé afin de déterminer la zone de couverture de la lentille du détecteur – voir Figure 2. Le mode test de passage annule la durée de repos entre les détections, vous permettant de performer un test de passage efficace.

Pour performer un test de passage:

1. Placez le cavalier Mode sur les broches 1 & 2.
2. Passez à travers la portée du détecteur d'après la zone de détection sélectionnée.
3. Vérifiez que la LED s'active et se désactive de façon appropriée. Attendez 5 secondes environ entre chaque détection avant de continuer le test.
4. Après avoir complété le test de passage, enlevez le cavalier et placez le sur une broche pour le conserver – voir *Sauvegarde du cavalier mode*.

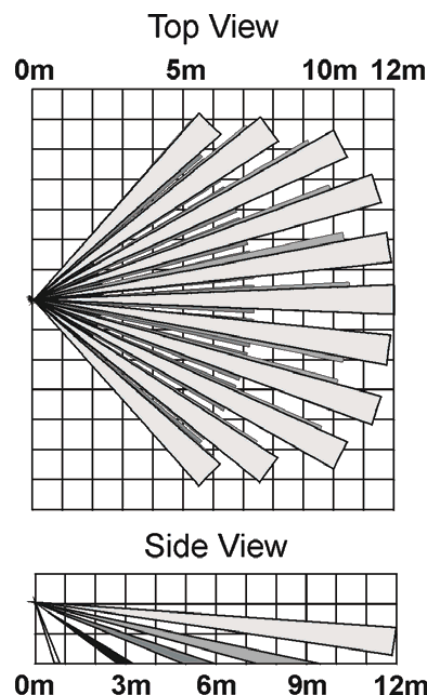

Figure B.2: Diagramme - Zone de couverture lentille MS845

### Indication LED

L'indicateur LED s'allume deux fois par transmission. Pour activer ou désactiver l'indication LED, référez-vous au tableau B.4 de ci-dessous:

Indication LED	MS845
Désactivée	Interrupteur DIP 1 OFF
Activée	Interrupteur DIP 1 ON

### Tableau B.4: Réglages d'indication LED



*La LED devra être uniquement désactivée après un test de passage réussi du détecteur.*

## Sauvegarde du mode cavalier

Pendant un fonctionnement normal, le mode cavalier doit être placé sur une seule broche pour le conserver. Lorsque le cavalier de mode est placé sur deux broches, le détecteur est soit en mode d'enregistrement ou en mode de Test de passage. Comme mesure de précaution, ces modes sont limités à trois minutes. Après une expiration de trois minutes, le détecteur retourne au mode normal. Si ceci se produit, vous pouvez rétablir un mode en enlevant et replaçant le cavalier sur le mode voulu.

## CARACTÉRISTIQUES TECHNIQUES

Antenne:	Fouet intégré
Fréquence:	868,35MHz FM
Alimentation:	3.6V ½ AA Batterie au lithium
Consommation courante:	30mA (transmission) 6µA (au repos)
Capteur Pyroélectrique:	Elément double
Zone de Couverture:	12 x 12m
Comptage d'Impulsion:	1, 2, 3 ou adaptif
Indicateur de LED:	Selectionnable
Compensation de Température Adaptable	
Immunité RFI:	30V/m
Température de Fonctionnement:	-10 à 60°C
Protection de feu:	boîtier en plastique ABS
Dimensions:	110 x 60 x 45mm

Spécifications peuvent être modifiées sans préavis.



### Informations environnementales pour les clients de l'Union européenne

La directive européenne 2002/96/CE exige que l'équipement sur lequel est apposé ce symbole sur le produit et/ou son emballage ne soit pas jeté avec les autres ordures ménagères. Ce symbole indique que le produit doit être éliminé dans un circuit distinct de celui pour les déchets des ménages. Il est de votre responsabilité de jeter ce matériel ainsi que tout autre matériel électrique ou électronique par les moyens de collecte indiqués par le gouvernement et les pouvoirs publics des collectivités territoriales. L'élimination et le recyclage en bonne et due forme ont pour but de lutter contre l'impact néfaste potentiel de ce type de produits sur l'environnement et la santé publique. Pour plus d'informations sur le mode d'élimination de votre ancien équipement, veuillez prendre contact avec les pouvoirs publics locaux, le service de traitement des déchets, ou l'endroit où vous avez acheté le produit.

## AVISOS DE SEGURIDAD

- Para evitar un cortocircuito, este producto solamente se usa en casa y en habitaciones secas. No exponga los componentes del sistema a la lluvia o a la humedad. No se use cerca de una bañera, una piscina, etc.
- No exponga los componentes del sistema a temperaturas extremadamente altas o a focos de luz fuertes.
- En caso de uso indebido o modificaciones y reparaciones montados por su mismo, la garantía se caducará. En caso de uso indebido o impropio, Marmitek no asume ninguna responsabilidad para el producto. Marmitek no asume ninguna responsabilidad para daños que resultan del uso impropio, excepto según la responsabilidad para el producto que es determinada por la ley.
- Este producto no es un juguete. Asegúrese de que está fuera del alcance de los niños.
- Ten cuidado que las pilas se encuentran fuera del alcance de niños. Entrega las pilas como residuos químicos. Nunca use pilas nuevas y viejas o pilas de tipos distintos a la vez. Quita las pilas si no usa el sistema durante mucho tiempo. Cuando pone las pilas, presta atención a la polaridad (+ / -): si no son puestas de manera justa, puede causar peligro de explosión.
- Los conmutadores automáticos son cómodos, pero pueden también provocar situaciones peligrosas. Personas pueden ser sorprendidas, no teniendo en cuenta que alguna fuente de calor esté encendida. También ropas que estén colgadas cerca de una fuente de calor eléctrica se pueden prender. No ha de olvidar estos peligros y que ha de tomar medidas para evitarlos.

## INTRODUCCIÓN

Este producto forma parte de la serie ProGuard800 de Marmitek y funciona en combinación con el sistema de alarma ProGuard800. ¿Quiere saber más sobre el sistema completo, las posibilidades y los ajustes de la serie ProGuard800? Visite [www.marmitek.com](http://www.marmitek.com) y mire el manual de instalación.

Ambos sensores incorporan una característica especial para combatir el problema



Figura B.1: EL-2600/EL-2600PI (sin tapa)

de las transmisiones múltiples, la cual reduce drásticamente la vida útil de las baterías. Luego de cada transmisión, existe una demora de cuatro minutos durante los cuales las detecciones innecesarias no serán enviadas.

El MS845 es recomendado para instalaciones sujetas a falsas alarmas provocadas por mascotas o pequeños animales.

### Consideraciones antes de la Instalación

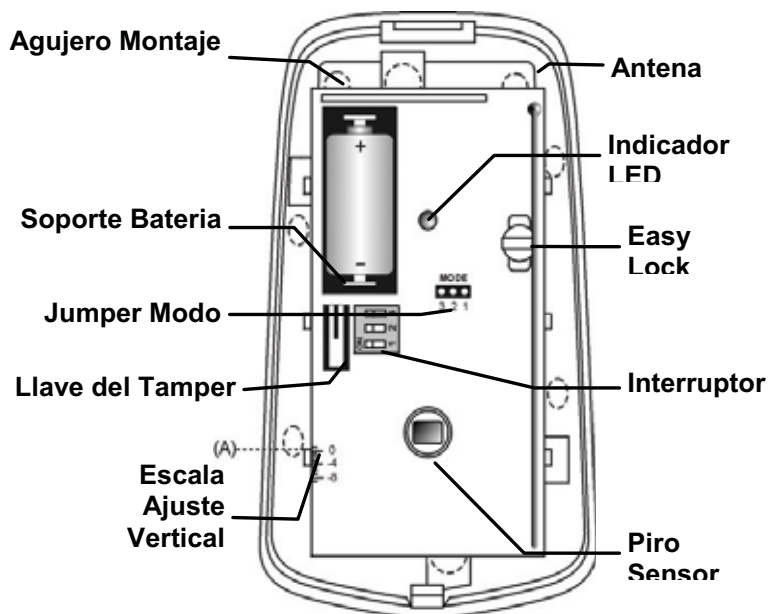
- Seleccione una localización desde la cual el padrón del detector sea interceptado mayormente en caso de existir una intrusión.
- No estibe objetos que interfieran con la cobertura del detector enfrente de este.
- Evite una localización en contacto directo con calefactores, aire acondicionado, ductos, etc.
- Seleccione una altura apropiada de instalación de la siguiente tabla:

Lente	Altura Montaje
Standard	2.2m (6.6ft)
Long Range	2m (6.5ft)
Curtain	1m (3.25ft)
Animales	2m (6.5ft)

**Tabla B.1: Alturas de Montaje Recomendadas**



*La escala de ajuste vertical refiere a la parte superior del terminal plástico adyacente (A).*

### Consideraciones para la Inmunidad Animal (MS845)

Se supone que el MS845 eliminara las falsas alarmas causadas por animales (hasta 45Kg), varios roedores pequeños y aves volando aleatoriamente.



*El peso del animal deberá usarse solamente como guía, ya que otros factores como la longitud, el color o el pelaje afectan el nivel de inmunidad.*

Para una mayor inmunidad animal se recomienda seguir detalladamente las siguientes instrucciones:

- Montar el centro de la unidad a una altura de 2m con el ajuste vertical de la placa en 4.
- Colocar el contador de pulsos en 2 (entre los pines 2 y 3).
- No colocarlo cerca de escaleras que puedan ser trepadas por un animal.
- Evitar localizarlo en un sitio donde un animal pueda acercarse al detector a menos de 1.8mts saltando desde un mueble, cajas u otros objetos.

## PROCEDIMIENTO DE INSTALACIÓN

Para instalar el Sensor PIR:

1. Abra el gabinete removiendo la tapa frontal. Para hacerlo, inserte un destornillador en la endija inferior. Gire el destornillador 90° para retirar la tapa.
2. Remueva el PCB girado en sentido horario y removiendo el Easy Lock – *¡no toque la ventana del piro sensor!*
3. Conecte la batería removiendo el aislador que separa la misma del terminal de contacto. **(Nota: A causa de la pérdida de voltaje en las baterías de litio durante el almacenamiento, las baterías pueden aparecer vacías en el inicio. En este caso deje la unidad en el Modo de Test, hasta que el nivel de voltaje de la batería se haya estabilizado.)**
4. Coloque el jumper de modo sobre los pines 2 y 3 (modo radio); el LED destellará.  
 *Instale el jumper de modo una vez aplicada la alimentación.*
5. Desde el menú de Programación, seleccione Dispositivos, Zonas [911].
6. Seleccione la zona en la cual desea registrar el transmisor, el sistema iniciará el modo Registro. Cuando **Guardar?** aparezca en el display del ProGuard800, presione 3.
7. Remueva el jumper de modo y almacénelo sobre un solo pin.
8. Escoja una altura apropiada de montaje de la tabla B.1 y pruebe el transmisor desde la altura exacta de montaje antes de fijarlo permanentemente.
9. Perfore los orificios de montaje y fije el sensor a la pared.
10. Monte el PCB según el ajuste vertical deseado con la fijación.
11. Cierre la tapa principal.

### Tiempo de Arranque

El detector necesita de un tiempo de arranque de aproximadamente 90 segundos luego de aplicarle la alimentación.

### Contador de Pulsos

El contador de Pulsos determina la cantidad de pulsos que necesitan ser recibidos por el detector para generar una alarma. Para programar el Contador de Pulsos, referirse a la tabla B.2

Switch 2	Switch 3	Cont.Pulsos
NO	NO	1
SI	NO	2
SI	SI	3
NO	SI	Adaptativo

Tabla B.2: Contador de Pulsos

## Contador de Pulsos Adaptativo (MS845)

Utilizando la función de Contador de Pulsos Adaptativo, el detector seleccione entre 1 o 2 pulsos, basado en su análisis de la señal recibida.

### Ajuste Vertical

Para posicionar el PCB, gire el Easy Lock en sentido horario y deslice el PCB hacia arriba o hacia abajo para lograr la posición requerida usando la escala de ajuste vertical. El área de cobertura del detector es 14m x 14m cuando el PCB está posicionado en 0. Deslice el PCB hacia arriba para disminuir el área de cobertura y localizar los haces mas cerca de la pared de montaje.

### Modo Test de Desplazamiento

Un Test de Desplazamiento se realiza para determinar el patrón de cobertura del sensor – vea *Figura 2*. Este modo de test cancela el tiempo entre detecciones, permitiéndole realizar una calibración eficiente.

Para realizar un Test de Desplazamiento.

1. Coloque el jumper de modo sobre los pines 1 & 2.
2. Camine dentro del área de cobertura de acuerdo al padrón seleccionado.
3. Confirme que el LED se activa correctamente. Espere 5 segundos entre cada detección antes de continuar el test.
4. Luego de finalizado el mismo, remueva el jumper y colóquelo sobre uno de los pines – vea *Almacenando del Jumper de Modo*.

### Indicación del LED

El indicador LED destellará dos veces cada vez que una transmisión sea efectuada.

Para activar la indicación de LED, ponga el interruptor 1 en posición SI, para desactivar la indicación de LED, ponga el interruptor 1 en posición NO.

### Almacenado del Jumper de Modo

Durante una operación normal, el Jumper de Modo debe estar almacenado en cualquiera de los pines. Cuando este Jumper se encuentra colocado sobre dos de los pines el detector se encontrará en modo Registro o en modo Desplazamiento. Como precaución, estos modos son limitados a unos pocos minutos. Luego de expirado este tiempo, el detector retorna a la operación normal. Si esto sucede, Ud. puede resetear el modo moviendo y reemplazando el jumper.



Figura B.2: Diagramas de Cobertura MS845

## ESPECIFICACIONES TÉCNICAS

Antena:	Incorporada
Frecuencia:	868,35MHz FM
Alimentación:	3.6V 1/2 AA Litio
Consumo Corriente:	30mA (transmisión), 6µA (standby)
Sensor Pyroeléctrico:	Elemento Dual
Cobertura Máxima:	12 x 12m
Número de Pulsos:	1, 2, 3 o Adaptativo
Indicador LED:	A Seleccionar
Compensación de Temperatura Adaptativa	
Inmunidad RFI:	30V/m
Temperatura Operación:	-10 to 60°C
Protección contra Fuego:	Gabinete de Plástico ABS
Dimensiones:	110 x 60 x 45mm

Las especificaciones pueden modificarse sin previo aviso.

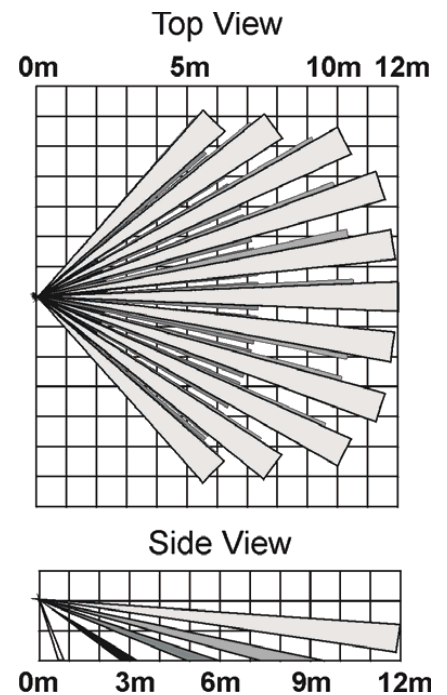

### Información medioambiental para clientes de la Unión Europea

La Directiva 2002/96/CE de la UE exige que los equipos que lleven este símbolo en el propio aparato y/o en su embalaje no deben eliminarse junto con otros residuos urbanos no seleccionados. El símbolo indica que el producto en cuestión debe separarse de los residuos domésticos convencionales con vistas a su eliminación. Es responsabilidad suya desechar este y cualesquiera otros aparatos eléctricos y electrónicos a través de los puntos de recogida que ponen a su disposición el gobierno y las autoridades locales. Al desechar y reciclar correctamente estos aparatos estará contribuyendo a evitar posibles consecuencias negativas para el medio ambiente y la salud de las personas. Si desea obtener información más detallada sobre la eliminación segura de su aparato usado, consulte a las autoridades locales, al servicio de recogida y eliminación de residuos de su zona o pregunte en la tienda donde adquirió el producto.

## PRECAUZIONI DI SICUREZZA

- Per evitare il pericolo di cortocircuito utilizzare questo prodotto esclusivamente al coperto e in luoghi asciutti. Non esporre i componenti di questo prodotto a pioggia o umidità. Non utilizzare vicino alla vasca da bagno, piscina, ecc.
- Non esporre i componenti del sistema a temperature eccessivamente alte o a fonti intense di luce.
- In caso di utilizzo scorretto, di riparazioni o modifiche apportate personalmente decade qualsiasi garanzia. Marmitek declina ogni responsabilità per i danni derivanti da un utilizzo non appropriato del prodotto o da utilizzo diverso da quello per cui il prodotto è stato creato. Marmitek declina ogni responsabilità per danni consequenziali ad eccezione della responsabilità civile sui prodotti.
- Questo prodotto non è un giocattolo: tenerlo lontano dalla portata dei bambini.
- Batterie: conservare le batterie fuori dalla portata dei bambini. Consegnare le batterie agli appositi centri per lo smaltimento. Non utilizzare mai in combinazione batterie nuove e vecchie o di tipo diverso. Togliere le batterie quando l'apparecchio non viene utilizzato per un lungo periodo di tempo. Inserire correttamente le batterie prestando attenzione alla polarità (+ / -): un errato posizionamento delle batterie può provocare una esplosione.
- Un sistema automatizzato, oltre ad essere una fonte di comodità, può rappresentare anche una fonte di pericolo. Infatti, altre persone possono rimanere sorprese, o abiti posti sopra una fonte di calore elettrica possono prendere fuoco. Non farsi cogliere alla sprovvista e prendere misure adeguate per prevenire ogni possibile pericolo.

## INTRODUZIONE

Questo prodotto fa parte della serie Marmitek ProGuard800 e può essere usato in combinazione con il sistema di allarme ProGuard800. Se volete ulteriori informazioni sul sistema completo, le possibilità e le impostazioni della serie ProGuard800, vi rinviamo al manuale di installazione o a [www.marmitek.com](http://www.marmitek.com).

Essi implementano una funzione che risolve il problema delle trasmissioni multiple, riducendo drasticamente la durata delle batterie. Dopo ogni trasmissione, c'è un ritardo di 4 minuti, durante il quale, ulteriori trasmissioni non vengono inviate.



Figura B.1: Sensore PIR senza copertura MS845

e MS845 sono adatti ad installazioni nelle quail, la presenza di piccolo animali o animali domestici, potrebbe causare allarmi.

### Considerazioni prima dell' Installazione

- Selezionare una posizione dei sensori, in modo che possano rilevare al meglio il passaggio o la presenza di persone.
- Non posizionare oggetti voluminosi davanti ai sensori.

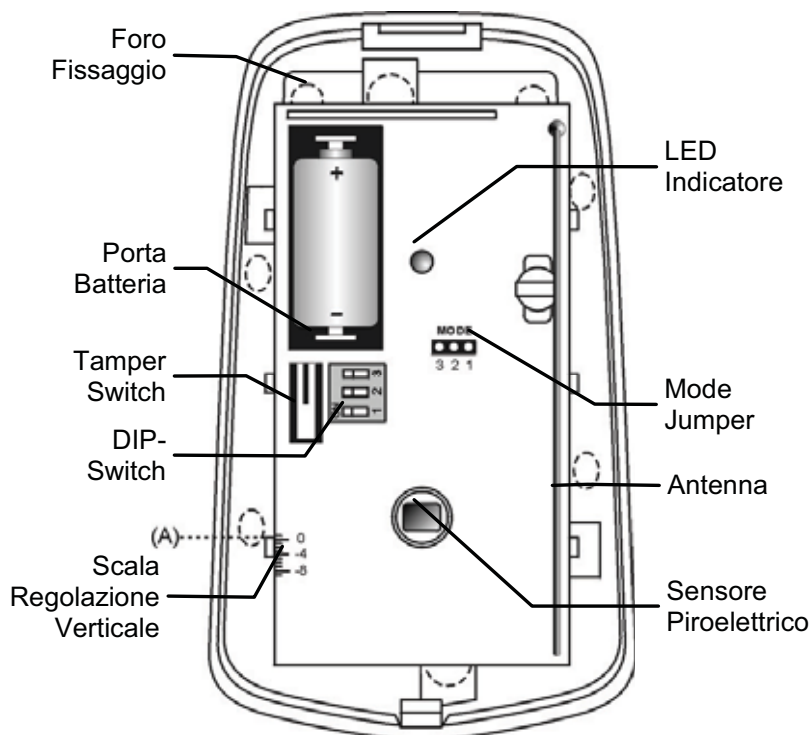
Lente	Altezza install.
Standard	2.2m
Lunga Portata	2m
Tenda	1m
Animali	2m

Tabella B.1: Altezza Installazione Ottimale

- Evitare posizioni troppo vicine a fonti di calore, quali: radiatori, condutture di riscaldamento, ed aria condizionata.
- Selezionare dalla tabella B1, una altezza di installazione adeguata.

### Pet Immunity Guidelines (MS845)

I sensori MS845 sono più adatti di altri, per quanto concerne falsi allarmi causati da:

- Animali fino a 45kg (MS845)
- Roditori
- Volo occasionale di uccelli



*Il peso degli animali è indicativo, altri fattori quali lunghezza e colore della pelliccia, possono modificare il livello di immunità.*

Per ottenere il massimo dell'immunità, si consiglia di seguire le seguenti indicazioni:

- Installare il centro dell'unità ad un'altezza di 2m, con la regolazione verticale dello stampato a -4.
- Settare il conta impulsi a 2.
- Non installare rivelatori in posizioni raggiungibili da animali (es. Una rampa di scale).
- Fare in modo che animali non possano giungere ad una distanza minima di 1.8m dal sensore.

### PROCEDURA DI INSTALLAZIONE

Per installare sensori PIR:

1. Aprire il sensore, togliendo la parte frontale. Per fare questo, inserire un cacciavite nella fessura presente nella parte inferiore, tra le due parti del contenitore. Ruotare il cacciavite di 90° per separare le due parti.
2. Rimuovere lo stampato, girando e togliendo il nottolino Easy Lock – *non toccare la superficie del sensore piroelettrico!*

3. Alimentare il sensore togliendo l'isolante che separa la batteria dai contatti del porta batteria. (Nota: a causa del ritardo di tensione nelle batterie litio che sono state immagazzinate, all'inizio le batterie possono sembrare scariche. In tal caso lasciare l'unità nel modo di collaudo per qualche minuto finché il livello di tensione della batteria si è stabilizzato.)
4. Posizionare il Mode jumper tra i pins 2 & 3 (Radio Mode); il LED lampeggia.  
 *Posizionare il Mode jumper solo dopo aver alimentato il sensore.*
5. Dal menu Prog. Generale, selezionare Prog. Disposit, Prog. Zone [911].
6. Selezionare la zona nella quale si vuol registrare il trasmettitore; il sistema entra in modalità Registrazione. Quando "**Salvare?**" appare sul display, premere ✓.
7. Rimuovere il Mode jumper.
8. Scegliere un'altezza di installazione appropriata dalla Tabella B.1 e testare il sensore dalla esatta posizione, prima di fissarlo a parete in modo definitivo.
9. Fissare la base del contenitore a parete.
10. Montare lo stampato con una regolazione verticale adeguata.
11. Scrivere il numero della zona sull'adesivo in dotazione. Attaccare l'adesivo all'interno del contenitore e richiuderne il coperchio.

### Tempo di Attivazione

Dopo aver inserito la batteria, il sensore necessita di un tempo di 90 secondi per diventare operativo.

### Pulse Counter

Pulse counter determina la quantità (numero) di fasci che devono essere attraversati, prima che il rilevatore generi un allarme. Per impostare pulse counter, consultare le tabelle B.2 e B.3.

Switch 2	Switch 3	Pulse Count
OFF	OFF	1
ON	OFF	2
ON	ON	3
OFF	ON	Adaptive

Tabella B.3: Impostazioni Pulse Count (MS845)

### Adaptive Pulse Count

Usando la funzione Adaptive pulse count, il sensore sceglie tra 1 o 2 impulsi in base ad un'analisi del segnale ricevuto.

### Regolazione Verticale

Per posizionare lo stampato, girare il nottolino Easy Lock e spostare il circuito, tenendo come riferimento la scala della regolazione verticale. L'area di copertura del sensore è di 12m x 12m (MS845) quando lo stampato è posizionato a 0. Spostando lo stampato da 0 a -8, l'area di copertura diminuisce, avvicinando i fasci sensibili alla parete di fissaggio.

## Walk Test Mode

Questo test serve a determinare la copertura data dalla lente di un sensorer – vedere *Figura B.2*. Cancella inoltre. il ritardo tra un rilevamento e l'altro, consentendo un efficace test.

Per effettuare Walk Test:

1. Posizionare il Mode jumper tra i pins 1 & 2.
2. Camminare nella zona di competenza del sensore e che si vuole proteggere.
3. Controllare che il LED si accenda rilevando la vostra presenza. Attendere 5 secondi ogni segnalazione, prima di proseguire nel test.
4. Al termine della procedura, rimuovere il jumper – vedere *Mode Jumper Safeguard*.

## Indicazioni LED

L'indicatore LED si accende 2 volte ogni volta che una trasmissione viene inviata. Per abilitare/disabilitare il LED, fare riferimento alla tabella B.4.

Indicazioni LED	MS845
Non Attiva	DIP-Switch 1 OFF
Attiva	DIP-Switch 1 ON

**Tabella B.4: Indicazioni LED**



*Il LED dovrebbe essere disabilitato soltanto dopo dopo aver ultimato il walk test.*

## Mode Jumper Safeguard

Durante la normale attività, il Mode jumper non dovrebbe chiudere nessuna coppia di pin. Quando invece il mode jumper chiude due pin, Il sensore è in modalità Radio o modalità Walk Test. Per precauzione, queste modalità sono limitate a soli 3 minuti. Al termine di questo tempo, Il sensore passa alla normale attività. Se questo avviene, per tornare alle modalità sopra descritte, è sufficiente togliere e rimettere il jumper.



Figura B.2: Diagrammi copertura lenti MS845

## CARATTERISTICHE TECNICHE

Antenna:	Integrata (Built-in Whip)
Frequenza:	868,35MHz FM
Alimentazione:	3.6V ½ AA Batteria Litio
Assorbimento:	30mA (transmission), 6µA (standby)
Sensore Piroelettrico:	Dual Element
Portata massima:	12 x 12m
Conta Impulsi:	1, 2, 3 o Adaptive
Indicatore LED:	Selezionabile da Jumper
Compensazione variaz. temperatura	
RFI Immunity:	30V/m
Temperatura di Lavoro:	-10 a 60°C
Fire Contenitore:	ABS
Dimensioni:	110 x 60 x 45mm

Le specifiche possono essere soggette a modifiche senza preavviso.

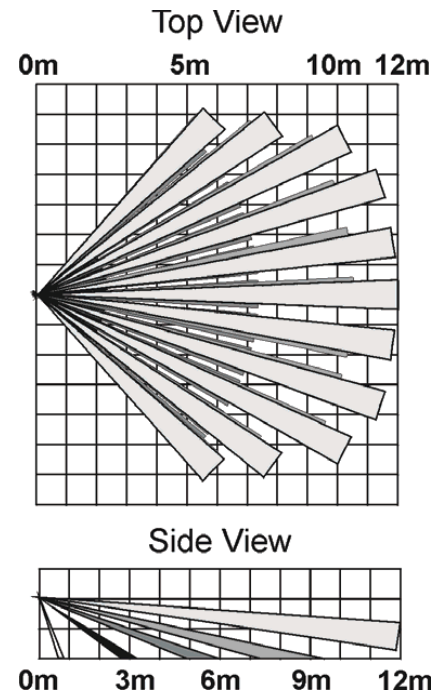

### Informazioni relative all'ambiente per i clienti residenti nell'Unione Europea

La direttiva europea 2002/96/EC richiede che le apparecchiature contrassegnate con questo simbolo sul prodotto e/o sull'imballaggio non siano smaltite insieme ai rifiuti urbani non differenziati. Il simbolo indica che questo prodotto non deve essere smaltito insieme ai normali rifiuti urbani domestici. È responsabilità del proprietario smaltire sia questi prodotti sia le altre apparecchiature elettriche ed elettroniche mediante le specifiche strutture di raccolta indicate dal governo o dagli enti pubblici locali. Il corretto smaltimento ed il riciclaggio aiuteranno a prevenire conseguenze potenzialmente negative per l'ambiente e per la salute dell'essere umano. Per ricevere informazioni più dettagliate circa lo smaltimento delle vecchie apparecchiature in Vostro possesso, Vi invitiamo a contattare gli enti pubblici di competenza, il servizio di smaltimento rifiuti o il negozio nel quale avete acquistato il prodotto.

## VEILIGHEIDSWAARSCHUWINGEN

- Om kortsluiting te voorkomen, dient dit product uitsluitend binnenshuis gebruikt te worden, en alleen in droge ruimten. Stel de componenten niet bloot aan regen of vocht. Niet naast of vlakbij een bad, zwembad, etc. gebruiken.
- Stel de componenten van uw systeem niet bloot aan extreem hoge temperaturen of sterke lichtbronnen.
- Bij oneigenlijk gebruik, zelf aangebrachte veranderingen of reparaties, komen alle garantiebepalingen te vervallen. Marmitek aanvaardt geen productaansprakelijkheid bij onjuist gebruik van het product of door gebruik anders dan waarvoor het product is bestemd. Marmitek aanvaardt geen aansprakelijkheid voor volgschade anders dan de wettelijke productaansprakelijkheid.
- Dit product is geen speelgoed. Buiten bereik van kinderen houden.
- Houd batterijen buiten bereik van kinderen. Lever batterijen in als klein chemisch afval. Gebruik nooit oude en nieuwe batterijen of verschillende typen batterijen door elkaar. Verwijder de batterijen wanneer u het systeem langere tijd niet gebruikt. Let bij het inleggen van de batterijen op de polariteit (+ / -): verkeerd inleggen kan explosiegevaar opleveren.
- Behalve gemak kan automatisch schakelen ook gevaar met zich meebrengen. Zo kunnen anderen verrast worden, of kan kleding welke over een elektrische warmtebron hangt in brand raken. Wees hier altijd op bedacht en neem afdoende maatregelen ter voorkoming.

## INTRODUCTIE

Dit product maakt onderdeel uit van de Marmitek ProGuard800 series en werkt samen met het ProGuard800 alarmsysteem. Wilt u meer weten over het complete systeem, de mogelijkheden en instellingen van de ProGuard800 serie, kijkt u dan in de installatiehandleiding of op [www.marmitek.com](http://www.marmitek.com).

Deze sensor bevat de functie dat na iedere signaalverzending gedurende 4 minuten geen verdere signalen worden doorgezonden. Dit om de levensduur van de batterijen drastisch te doen toenemen. Deze sensor is een diervriendelijke sensor. Dit wil zeggen dat hij minder gevoelig is voor kleine dieren of huisdieren.

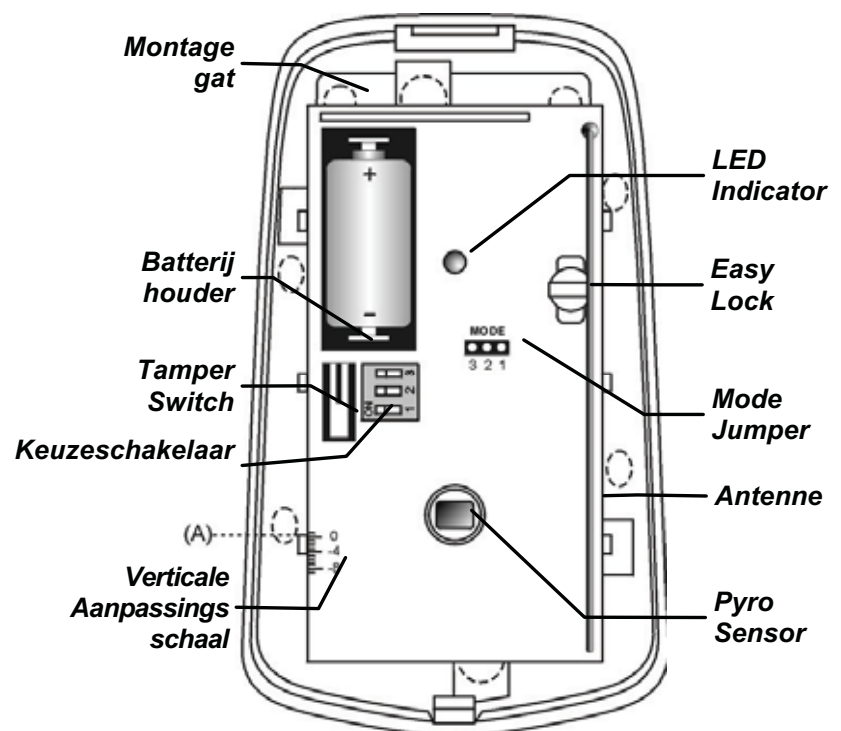

Figuur B.1: PIR Sensor zonder cover

## Overwegingen voor installatie

- Kies voor een locatie waarbij een indringer het bewaakte gebied in een vroegtijdig stadium van de inbraak zal doorkruisen.
- Plaats geen grote objecten voor de detector.
- Vermijd een lokatie in de nabijheid van een radiator, verwarmings/koelingsbuizen, spiegels en airconditioners.
- Kies een geschikte installatie hoogte uit tabel B1.

## Huisdiervriendelijke richtlijnen

De MS845 zal over het algemeen geen vals alarm geven door:

- Dieren tot de 45 kg
- Verschillende kleine knaagdieren
- Losvliegende vogels

Lens	Montage Hoogte
Standaard	2.2m (6.6')
Long Range	2m (6.5')
Gordijn	1m (3.25')
Dieren	2m (6.5')

Tabel B.1: Aanbevolen montage hoogte



*Het gewicht van het dier is enkel een richtlijn. Andere factoren kunnen ook van belang zijn zoals lengte en kleur.*

## Vertikale Aanpassing

Voor een optimaal huisdiervriendelijke PIR is het volgende aan te bevelen:

- Monteer de unit op 2 meter hoogte met de printplaat verticale instelling op -4.
- Zet de puls teller op 2.
- Richt de detector niet op een trap die door een huisdier beklommen kan worden.
- Vermijd locaties waarbij een dier boven een hoogte van 1,8 meter kan komen (bv. door het beklimmen van meubels, dozen enz.).

## INSTALLATIEPROCEDURE

Om een PIR sensor te installeren:

1. Open de behuizing door de voorkant te verwijderen. Dit gaat het gemakkelijkst door een schroevendraaier in het ontgrendelslot te steken (aan de onderkant van de detector, tussen de voor en achterkant van de sensor.). Draai de schroevendraaier 90°.
2. Verwijder de printplaat door de Easy Lock linksom te draaien en verwijder deze – *raak het oppervlak van de pyro sensor niet aan!*

3. Voorzie de detector van stroom door het isolatieplaatje te verwijderen dat de batterij van de batterijcontacten scheidt. (Let op: Wegens het voorkomen van voltagevertraging in lithiumbatterijen die in opslag zijn geweest, kunnen de batterijen aanvankelijk leeg lijken te zijn. Laat in dit geval de sensor gedurende een paar minuten in Test mode, totdat het voltageniveau gestabiliseerd is.)
4. Plaats de Mode jumper (het zwarte afdekplaatje van de pinnetjes) over pin 2 & 3 (Radio Mode); de LED licht kort op.



*Installeer de Mode jumper alleen na het voorzien van de detector van stroom.*

5. Selecteer in het programmering menu, **Componenten, Zones** [911].
6. Selecteer de zone die u wilt toekennen aan de zender; het systeem gaat in registratie mode. Wanneer **Opslaan?** op de display verschijnt, druk op ✓.
7. Verwijder de Mode jumper en plaats deze over één van de pinnen voor opslag.
8. Kies de juiste montage hoogte uit tabel B.1 en test (het bereik van) de zender op deze plek voordat u hem definitief installeert.
9. Open de juiste montagegaten en bevestig de achterplaat tegen de muur.
10. Monteer de printplaat op de benodigde verticale aanpassing en zet de printplaat vast met de easy lock.
11. Schrijf het nummer van de zone op de meegeleverde sticker. Plaats de sticker in de binnenkant van de PIR ter referentie en plaats de voorkant terug.

### Opwarm tijd

De detector heeft een opwarmtijd van 90 seconden nadat de batterij is aangesloten.

### Pulsteller

De pulsteller bepaalt hoeveel pulsen de detector moet detecteren alvorens een alarm gegenereerd wordt (de gevoeligheid). Hoe u de teller in moet instellen ziet u in tabel B.3.

Switch 2	Switch 3	Pulsteller
UIT	UIT	1
AAN	UIT	2
AAN	AAN	3
UIT	AAN	zelf aanpassend

Tabel B.3: Puls teller instelling (MS845)

### Zelf aanpassende puls teller

Wanneer u de puls teller op zelf aanpassend zet, kiest de detector tussen de 1 of 2 pulsen, afhankelijk van de analyse van het ontvangen signaal.

Om de printplaat te positioneren, draait u de Easy Lock met de klok mee. U schuift hem omhoog of omlaag afhankelijk van de gewenste verticale aanpassingsschaal. De detector overziet 12 x 12 meter wanneer de printplaat op 0 staat. Schuif de printplaat richting -8 om het te detecteren oppervlak te verkleinen en de focus dichterbij de MS845 te leggen.

## Loop Test Mode

De Loop Test wordt uitgevoerd om het patroon van de lensdekking van de detector te bepalen – zie *Figuur B.2*. De Loop Test mode annuleert de vertragingstijd tussen de detecties, zodat u de looptest efficiënt kunt doorlopen.

Om de Loop Test uit te voeren.

1. Plaats de Mode jumper over pin 1 & 2.
2. Loop door het beeld van de detector volgens het geselecteerde detectiepatroon.
3. Merk op dat de LED afwisselend aan en uitgaat. Wacht 5 seconden na iedere detectie alvorens de test te vervolgen.
4. Nadat u de looptest heeft afgerond, verwijdert u de Mode jumper en plaatst deze over 1 pin om te bewaren. – zie *Mode Jumper Safeguard*.

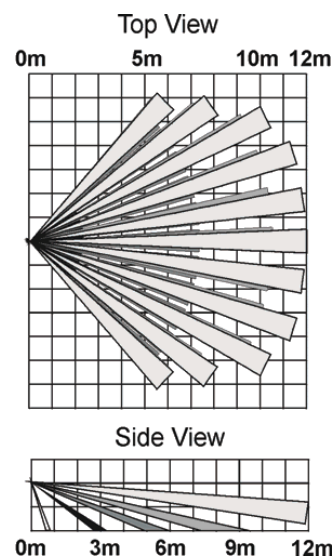

Figuur B.2: Dekking van de Lens Diagrammen

## LED Indicatie

Iedere keer dat er een signaal verzonden wordt zal de LED 2x oplichten. Om LED indicatie te activeren, zie tabel B.4.

LED Indicatie	MS845
Gedeactiveerd	DIP-Switch 1 UIT
Geactiveerd	DIP-Switch 1 AAN

Tabel B.4: LED Indicatie Instelling



*De LED dient pas gedeactiveerd te worden nadat de looptest succesvol is afgerond.*

## Mode Jumper Safeguard

Bij normaal gebruik, zou de mode jumper over 1 van de pinnen geplaatst dienen te worden om te bewaren. Wanneer de mode jumper over twee pinnen geplaatst is, gaat de detector over op Radio of Loop test Mode. Uit voorzorg zijn deze modes beperkt tot 3 minuten. Als deze drie minuten zijn verstreken gaat de detector automatisch terug in de normaal stand. Als dit onbedoeld gebeurt, dan kunt u de mode weer terugzetten door de mode jumper even van de pinnen af te nemen en weer terug te plaatsen.

## TECHNISCHE GEGEVENS

Antenne:	Ingebouwde Antenne
Frequentie:	868,35 MHz FM
Voeding:	3.6V ½ AA Lithium Batterij
Stroomverbruik:	30mA (bij verzenden), 6µA (standby)
Pyroelectric Sensor:	Dubbel Element
Maximumaal bereik:	12 x 12m
Puls teller:	1, 2, 3 of zelf aanpassend
LED Indicator:	Selecteerbaar
Zelf aanpassende Temperatuur Compensatie	
RFI Immuniteit:	30V/m
Gebruikstemperatuur:	-10 tot 60°C
Brandvertraging:	ABS Plastic behuizing
Afmetingen:	110 x 60 x 45mm

Specificaties kunnen wijzigen zonder voorafgaande melding hiervan.



### Milieu-informatie voor klanten in de Europese Unie

De Europese Richtlijn 2002/96/EC schrijft voor dat apparatuur die is voorzien van dit symbool op het product of de verpakking, niet mag worden ingezameld met niet-gescheiden huishoudelijk afval. Dit symbool geeft aan dat het product apart moet worden ingezameld. U bent zelf verantwoordelijk voor de vernietiging van deze en andere elektrische en elektronische apparatuur via de daarvoor door de landelijke of plaatselijke overheid aangewezen inzamelingskanalen. De juiste vernietiging en recycling van deze apparatuur voorkomt mogelijke negatieve gevolgen voor het milieu en de gezondheid. Voor meer informatie over het vernietigen van uw oude apparatuur neemt u contact op met de plaatselijke autoriteiten of afvalverwerkingsdienst, of met de winkel waar u het product hebt aangeschaft.

# DECLARATION OF CONFORMITY

Hereby, Marmitek BV, declares that this MS845 is in compliance with the essential requirements and other relevant provisions of the following Directives:

**Directive 1999/5/EC of the European Parliament and of the Council of 9 March 1999 on radio equipment and telecommunications terminal equipment and the mutual recognition of their conformity**

**Council Directive 89/336/EEC of 3 May 1989 on the approximation of the laws of the Member States relating to electromagnetic compatibility**

Hiermit erklärt Marmitek BV die Übereinstimmung des Gerätes MS845 den grundlegenden Anforderungen und den anderen relevanten Festlegungen der Richtlinien:

**Richtlinie 1999/5/EG des Europäischen Parlaments und des Rates vom 9. März 1999 über Funkanlagen und Telekommunikationsendeinrichtungen und die gegenseitige Anerkennung ihrer Konformität**

**Richtlinie 89/336/EWG des Rates vom 3. Mai 1989 zur Angleichung der Rechtsvorschriften der Mitgliedstaaten über die elektromagnetische Verträglichkeit**

Par la présente Marmitek BV déclare que l'appareil MS845 est conforme aux exigences essentielles et aux autres dispositions pertinentes de la directives:

**Directive 1999/5/CE du Parlement européen et du Conseil, du 9 mars 1999, concernant les équipements hertziens et les équipements terminaux de télécommunications et la reconnaissance mutuelle de leur conformité**

**Directive 89/336/CEE du Conseil du 3 mai 1989 concernant le rapprochement des législations des États membres relatives à la compatibilité électromagnétique**

Marmitek BV declara que este MS845 cumple con las exigencias esenciales y con las demás reglas relevantes de la directriz:

**Directiva 1999/5/CE del Parlamento Europeo y del Consejo, de 9 de marzo de 1999, sobre equipos radioeléctricos y equipos terminales de telecomunicación y reconocimiento mutuo de su conformidad**

**Directiva 89/336/CEE del Consejo de 3 de mayo de 1989 sobre la aproximación de las legislaciones de los Estados Miembros relativas a la compatibilidad electromagnética**

Con ciò, Marmitek BV, dichiara che il MS845 è conforme ai requisiti essenziali ed altre disposizioni relative alla Direttiva :

**Direttiva 1999/5/CE del Parlamento europeo e del Consiglio, del 9 marzo 1999, riguardante le apparecchiature radio e le apparecchiature terminali di telecomunicazione e il reciproco riconoscimento della loro conformità**

**Direttiva 89/336/CEE del Consiglio del 3 maggio 1989 per il ravvicinamento delle legislazioni degli Stati Membri relative alla compatibilità elettromagnetica**

Bij deze verklaart Marmitek BV, dat deze MS845 voldoet aan de essentiële eisen en aan de overige relevante bepalingen van Richtlijnen:

**Richtlijn 1999/5/EG van het Europees Parlement en de Raad van 9 maart 1999 betreffende radioapparatuur en telecommunicatie-eindapparatuur en de wederzijdse erkenning van hun conformiteit**

**Richtlijn 89/336/EEG van de Raad van 3 mei 1989 betreffende de onderlinge aanpassing van de wetgevingen van de Lid-Staten inzake elektromagnetische compatibiliteit**

MARMITEK BV - P.O. BOX 4257 - 5604 EG EINDHOVEN – NETHERLANDS



868.35MHz is not intended for use in BG, GR, PL & SI.

## Copyrights

Marmitek is a trademark of Marmidenko B.V. | MS845 is a trademark of Marmitek B.V. All rights reserved.

Copyright and all other proprietary rights in the content (including but not limited to model numbers, software, audio, video, text and photographs) rests with Marmitek B.V. Any use of the Content, but without limitation, distribution, reproduction, modification, display or transmission without the prior written consent of Marmitek is strictly prohibited. All copyright and other proprietary notices shall be retained on all reproductions.







